



Contents

 Operation Manual	2
 Manual de Operaciones	8
 Manuel d'Utilisation	14
 Betriebshandbuch	20
 Manual de Utilização	26
 Руководство по эксплуатации	32
 Manuale Operativo	38

Operations Manual



1. Explosion Diagram

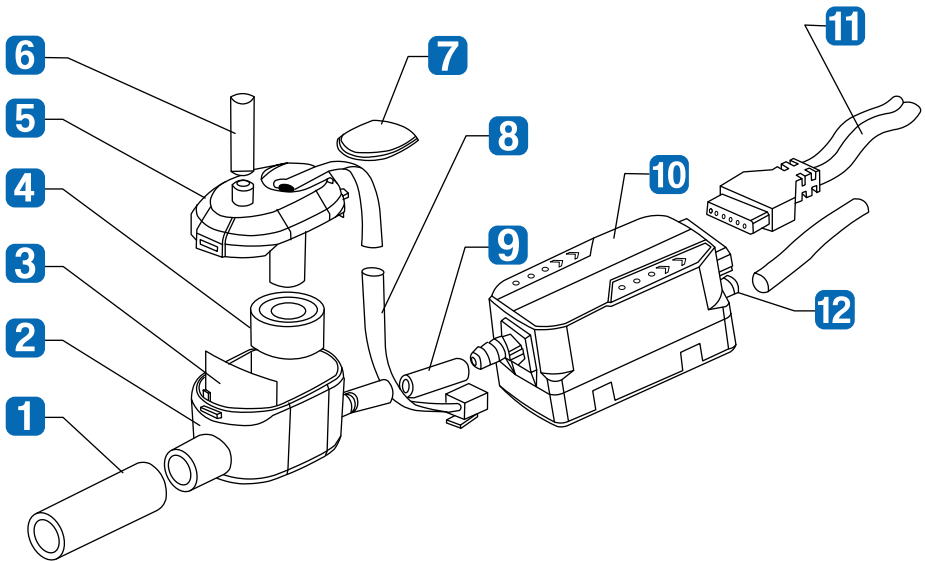

- | | | |
|-------------------------|--------------------------|-----------------------------|
| 1 Silicone tube | 5 Reservoir cover | 9 Connecting tube |
| 2 Reservoir base | 6 Breather tube | 10 Pump assembly |
| 3 Filter | 7 Insert board | 11 6-Pin socket lead |
| 4 Float | 8 Sensor cable | 12 Water outlet port |



2. Dimensions mm (inches)

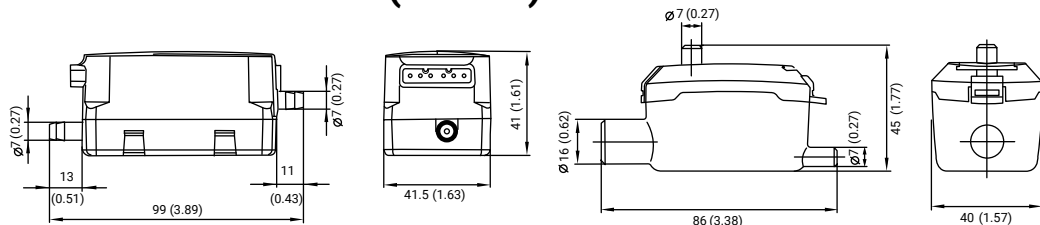

3. Technical Data

Model	Freddox
Voltage	100-230v ~/50-60Hz
Flow rate	Max. 12L/h(3.2GPH)
Suction lift	Max. 2m(6.5ft)
Discharge head	Max. 7m(23ft)
Tank capacity	35ml (0.07pt)

4. Flow Rate Chart

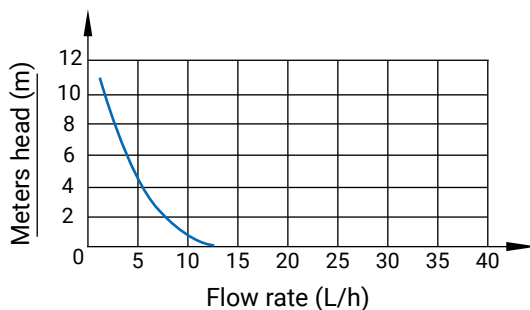

Head:	0 m	2 m	4 m	6 m	7 m
	0 ft	6.5ft	13ft	20ft	23ft
Flow:	12 l/h	10 l/h	8 l/h	6 l/h	4 l/h
	3.2 gal/h	2.4gal/h	2.1gal/h	1.5gal/h	1.0 gal/h

5. Safety Instructions

- Before carrying out any operation on the pump, make sure the power is disconnected.
- The pump has been evaluated for use with water only.
- Risk of electronic shock. This pump has not been investigated for use in swimming pool or marine areas.
- If the cord is damaged, it must be replaced with a special cord or assembly available from the manufacturer or it's service agent.
- Do not run this pump dry.
- Always ensure the metal magnet in the float is facing upward. Always ensure the reservoir is sitting flat and horizontal.
- Acceptable for indoor use only.
- Non-submersible pump.

6. Preventing Siphoning

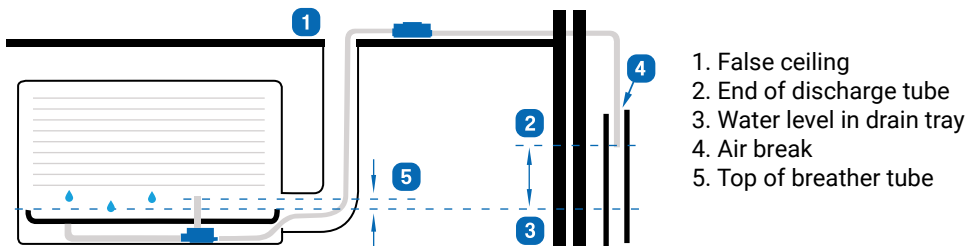

7. Installation Procedure

(1) Ensure float is positioned in reservoir with magnet uppermost, the filler is in place and the lid is clipped firmly onto reservoir.

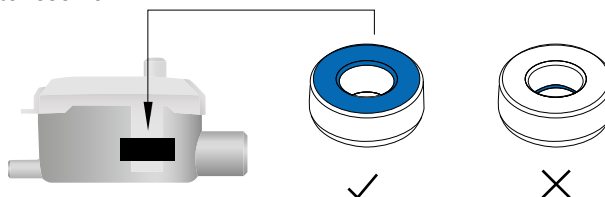

(2) Secure reservoir horizontally using velcro strips and for the inline reservoir, use the inlet hose to connect firmly to the drainage pipe.

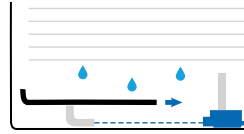
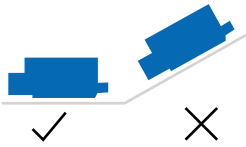

(3) Fit breather tube to reservoir lid.

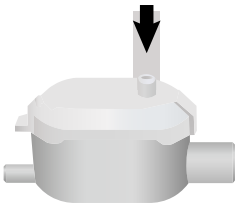

(4) Install pump drive unit above the ceiling where possible.

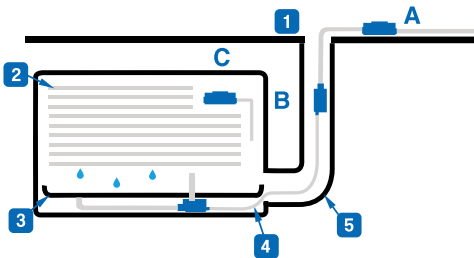

- 1. False Ceiling
- 2. Evaporator Coil
- 3. Condensate Drain Tray
- 4. Silicone Tube
- 5. Conduit

(5) Anti-vibration assembly.

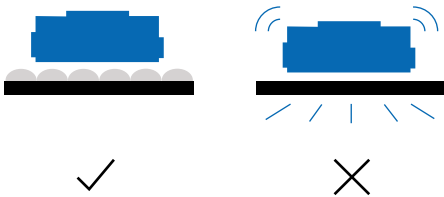

(6) Note direction of water flow.



(7) Push the 9mm (30ft) o/d x 6mm (20ft) i/d tube onto the reservoir and the pump. Secure with cable-ties. Ensure length is under 1.5 meters (5 feet).

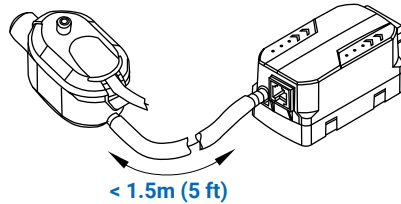

(8) Connect your 9mm (30ft) o/d x 6mm (20ft) i/d silicone discharge tube to the outlet barb on the pump and secure with a cable tie. Channel discharge tube to an appropriate drain avoiding restrictions.



(9) A high-level alarm switch should be wired into the cooling signal wire, to prevent the continued operation of the air conditioning unit in the event of the pump failing.

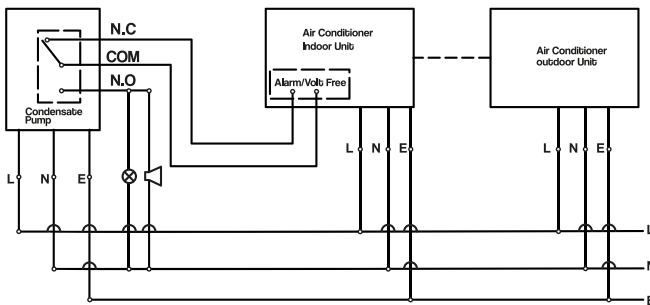

Power:
 (L) Live: Brown
 (N) Neutral: Blue
 (E) Earth: Green & Yellow

Alarm/volt free:
 (N.C.) Normally closed: Purple
 (COM) Common: Red
 (N.O.) Normally open: Green

(10) Test pump operation by pouring water into evaporator tray. Check for leaks.



8. Troubleshooting

Problem	Cause	Action
Pump runs all the time	1. Installation is not horizontal.	Adjust the tank make it level.
	2. There is sludge inside the tank.	Clean the inside of tank and float.
Pumps makes loud noise	1. The water is siphoning back in the pump.	Check whether the outlet pipe is lower than pump thus result in siphoning, raise the condensate pumps position.
Pump won't start working	1. Installation is not horizontal.	Adjust the tank, check water level.
	2. The power can't reach the pump.	Check power supply.
	3. The voltage isn't correct.	Check the voltage.

Note: Proper use and maintenance can improve the life of the pump. We suggest checking and cleaning the pump every 12 months.

⚠ WARNING

- Be sure to clean the filter net every 6 months or more often to avoid the dirt blocking and affecting the pump's running.
- The live feed to the pump must be fused with a 0.5A slowblow fuse.
- Operations Manual is for guidance only and is subject to change without any prior notification, installation must be carried out by a suitably qualified person.

9. Languages

Español



Français



Deutsche



Português



Русский



Italiano



Manual de Operaciones



1. Diagrama de explosión

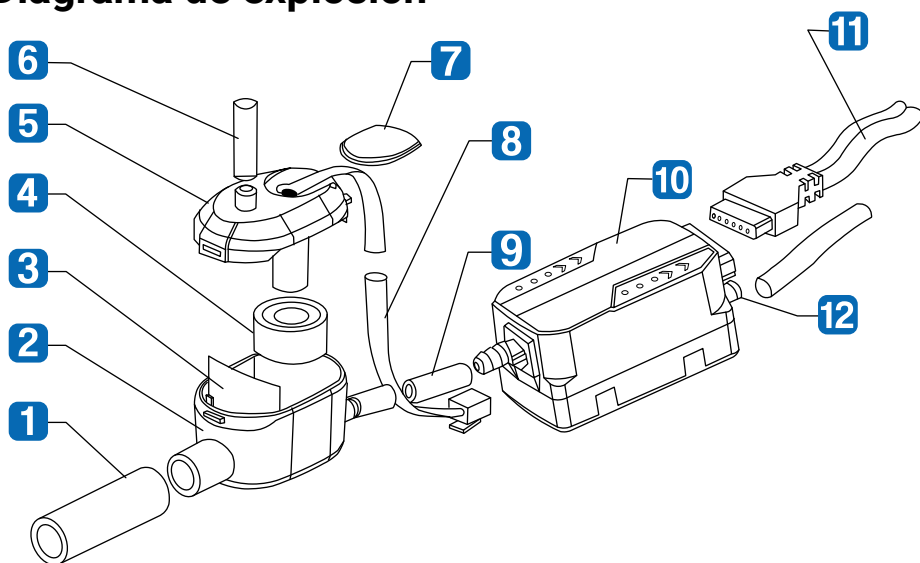

1 Tubo de silicona

2 Base del depósito

3 Filtro

4 Flotador

5 Cubierta del depósito

6 Tubo de respiración

7 Insertar tabla

8 Cable del sensor

9 Tubo de conexión

10 Montaje de la bomba

11 Cable de toma de corriente de 6 clavijas

12 Puerto de salida de agua

2. Dimensiones mm (pulgadas)

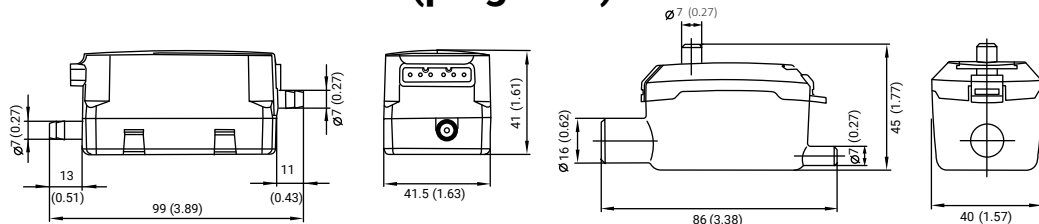

3. Datos técnicos

Modelo	Freddox
Voltaje	100-230v ~/50-60Hz
Caudal	Max. 12L/h(3.2GPH)
Elevación de la succión	Max. 2m(6.5 pies)
Cabezal de descarga	Max. 7m(23 pies)
Capacidad del depósito	35ml (0.07pt)

4. Tabla de caudal

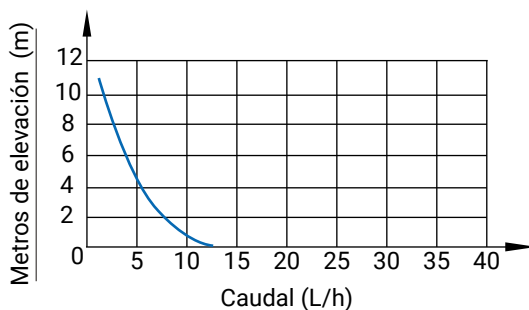

Elevación:	0m	2m	4m	6m	7m
	0 pies	6.5pies	13pies	20pies	23pies
Caudal:	12 l/h	10 l/h	8 l/h	6 l/h	4 l/h
	3.2 gal/h	2.4gal/h	2.1gal/h	1.5gal/h	1.0 gal/h

5. Instrucciones de seguridad

- Antes de realizar cualquier operación en la bomba, asegúrese de que la alimentación esté desconectada.
- Esta bomba se ha evaluado para su uso sólo con agua.
- Riesgo de descarga eléctrica. Esta bomba no se ha investigado para su uso en piscinas o zonas marinas.
- Si el cable está dañado, se debe sustituir por un cable especial o un conjunto disponible del fabricante o su agente de servicio.
- No haga funcionar esta bomba en seco.
- Asegúrese siempre de que el imán metálico del flotador esté orientado hacia arriba. Asegúrese siempre de que el depósito esté en posición plana y horizontal.
- Sólo se puede utilizar en interiores.
- Bomba no sumergible.

6. Cómo Evitar el Sifonaje

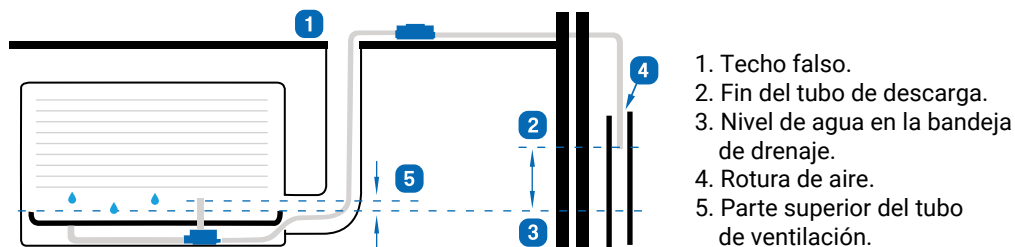

7. Procedimiento de instalación

(1) Asegurarse de que el flotador esté colocado en el depósito con el imán hacia arriba, el relleno esté en su sitio y la tapa esté enganchada firmemente en el depósito.

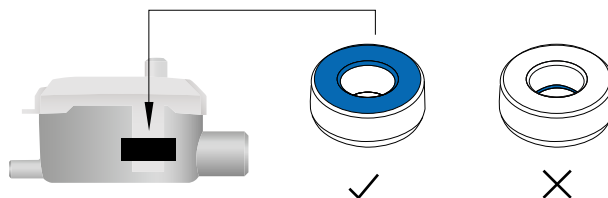

(2) Fijar el depósito en posición horizontal utilizando tiras de velcro y, en el caso del depósito en línea, utilice la manguera de entrada para conectarla firmemente al tubo de drenaje.

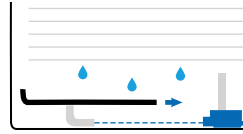
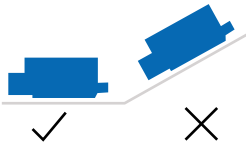

(3) Colocar el tubo de respiración en la tapa del depósito.

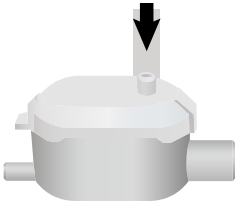

(4) Instalar la unidad de accionamiento de la bomba por encima del techo cuando sea posible.

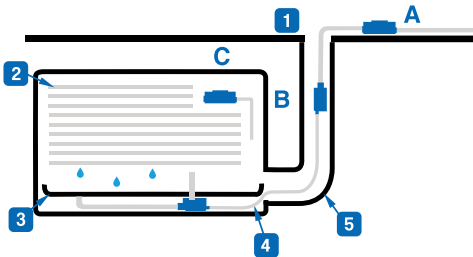

- 1. Techo falso
- 2. Bobina del evaporador
- 3. Bandeja de drenaje de condensados
- 4. Tubo de silicona
- 5. Conducto

(5) Ensamblaje del conjunto antivibratorio.

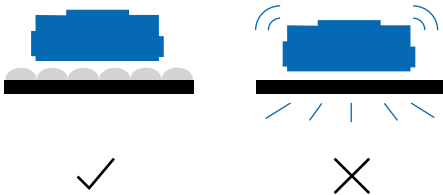

(6) Observar la dirección del flujo de agua.



(7) Empujar el tubo de 9mm (30 pies) o/d x 6mm (20 pies) i/d en el depósito y la bomba. Asegurarlo con bridas para cables. Asegurarse de que la longitud sea inferior a 1,5 metros (5 pies).

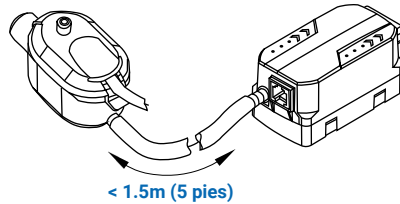

(8) Conectar el tubo de descarga de silicona de 9mm (30 pies) o/d x 6mm (20 pies) i/d a la púa de salida de la bomba y asegurarlo con una brida para cables. Canalizar el tubo de descarga hacia un desagüe apropiado evitando restricciones.



(9) Debe conectarse un interruptor de alarma de alto nivel en el cable de señal de refrigeración para evitar que la unidad de aire acondicionado siga funcionando en caso de que la bomba falle.

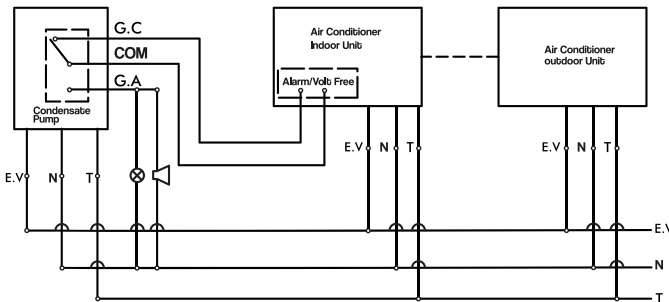

Alimentación:
 (E.V.) En vivo: Marrón
 (N) Neutro: Azul
 (T) Tierra: Verde y Amarillo

Libre de alarma/tensión:
 (G.C.) Generalmente cerrado: Púrpura
 (COM) Común: Rojo
 (G.A.) Generalmente abierto: Verde

(10) Probar el funcionamiento de la bomba vertiendo agua en la bandeja del evaporador. Comprobar si hay fugas.

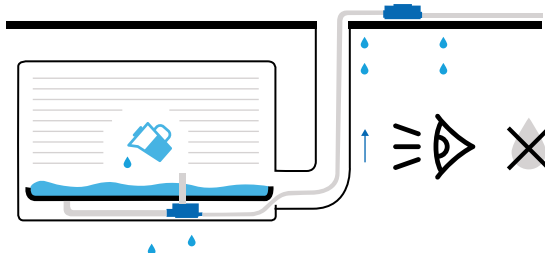

8. Solución de problemas

Problema	Causa	Acción
La bomba funciona todo el tiempo	1. La instalación no es horizontal.	Ajuste el tanque para que esté nivelado.
	2. Hay lodo dentro del tanque.	Limpie el interior del tanque y el flotador.
Las bombas hacen mucho ruido	1. El agua vuelve a sifonar en la bomba.	Compruebe si la tubería de salida está más baja que la bomba, lo que provoca el sifonaje, eleve la posición de las bombas de condensados.
La bomba no empieza a funcionar	1. La instalación no es horizontal.	Ajuste el depósito, compruebe el nivel de agua.
	2. La alimentación no puede llegar a la bomba.	Compruebe la fuente de alimentación.
	3. El voltaje es incorrecto.	Compruebe el voltaje.

Nota: Un uso y mantenimiento adecuados pueden mejorar la vida útil de la bomba. Se aconseja revisar y limpiar la bomba cada 12 meses.

▲ ADVERTENCIA

- Asegúrese de limpiar la red de filtrado cada 6 meses o más a menudo para evitar que la suciedad bloquee y afecte al funcionamiento de la bomba.
- La alimentación de corriente de la bomba se debe proteger con un fusible de acción lenta de 0,5 A.
- El Manual de operaciones es solo orientativo y está sujeto a cambios sin previo aviso, una persona debidamente calificada debe realizar la instalación.

9. Idiomas

English



Français



Deutsche



Português



Русский



Italiano



Manuel d'Utilisation



1. Diagramme d'Explosion

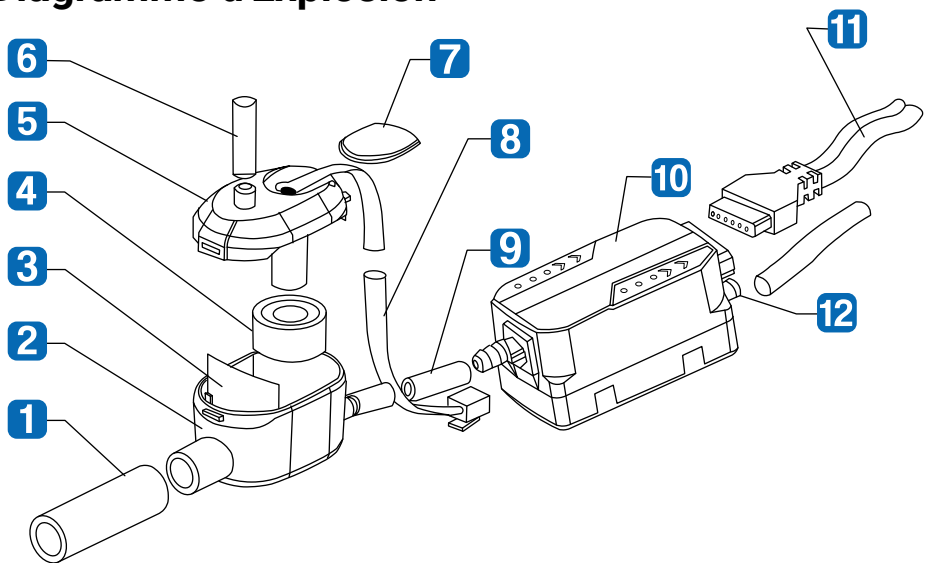

1 Tube en silicone

2 Base de réservoir

3 Filtre

4 Flotteur

5 Couvercle de réservoir

6 Tube de respirateur

7 Plateau d'insertion

8 Câble de capteur

9 Tube de raccordement

10 Montage de la pompe

11 Câble de prise à 6 broches

12 Port de sortie d'eau

2. Dimensions mm (pouces)

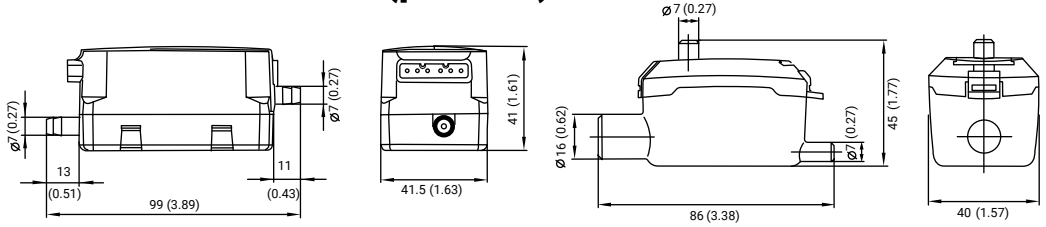

3. Données Techniques

Modèle	Freddox
Tension	100-230v ~/50-60Hz
Débit	Max. 12L/h(3.2GPH)
Hauteur d'aspiration	Max. 2m(6.5pi)
Discharge head	Max. 7m(23pi)
Tête de décharge	35ml (0.07pt)

4. Tableau des Débits

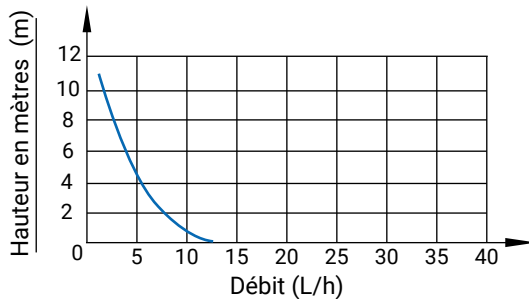

Hauteur:	0m	2m	4m	6m	7m
	0pi	6.5pi	13pi	20pi	23pi
Débit:	12 l/h	10 l/h	8 l/h	6 l/h	4 l/h
	3.2 gal/h	2.4gal/h	2.1gal/h	1.5gal/h	1.0 gal/h

5. Consignes de Sécurité

- Avant d'effectuer toute opération sur la pompe, assurez-vous que l'alimentation électrique est débranchée.
- La pompe a été évaluée pour une utilisation avec de l'eau uniquement.
- Risque de choc électronique. Cette pompe n'a pas été testée pour une utilisation en piscine ni en zones marines.
- Si le cordon est endommagé, il doit être remplacé par un cordon ou un ensemble spécial disponible auprès du fabricant ou de son agent de maintenance.
- Ne faites pas fonctionner cette pompe à sec.
- Assurez-vous toujours que l'aimant métallique du flotteur est orienté vers le haut. Assurez-vous toujours que le réservoir est posé à plat et à l'horizontale.
- Ne convient qu'à une utilisation en intérieur.
- Pompe non submersible.

6. Prévention du Siphonnage

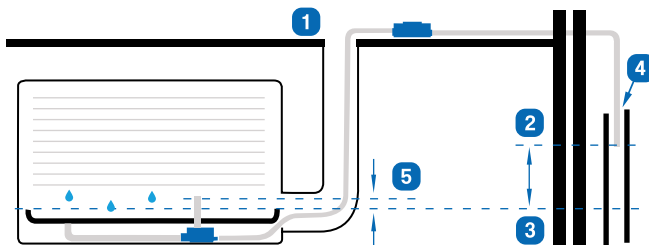

1. Faux plafond
2. Extrémité du tub de décharge
3. Niveau d'eau dans le bac de vidange
4. Coupure d'air
5. Haut du tube d'aération

7. Procédure d'Installation

(1) Assurez-vous que le flotteur est positionné dans le réservoir avec l'aimant vers le haut, que le bouchon est en place et que le couvercle est bien fixé sur le réservoir.

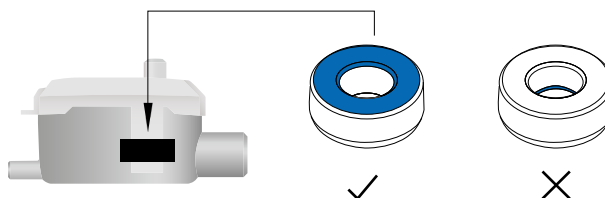

(2) Fixez le réservoir horizontalement à l'aide de bandes velcro et, pour le réservoir en ligne, utilisez le tuyau d'entrée pour le raccorder fermement au tuyau de drainage.

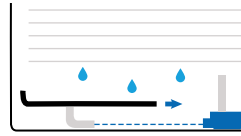
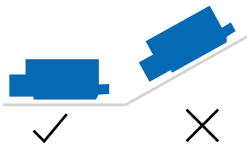

(3) Installez le tube du respirateur sur le couvercle du réservoir.

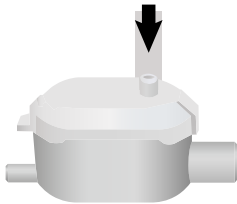

(4) Installez l'unité de la pompe au-dessus du plafond si possible.

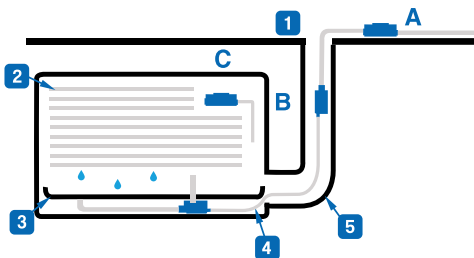

1. Faux plafond
2. Serpentin d'évaporateur
3. Plateau de drainage des condensats
4. Tube en silicone
5. Conduit

(5) Montage anti-vibration.

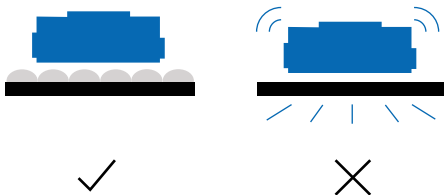

(6) Notez la direction de l'écoulement de l'eau.



(7) Poussez le tube de 9mm (30 pi) o/dx 6mm (20 pi) i/d sur le réservoir et la pompe. Fixez avec des colliers de serrage. Assurez-vous que la longueur est inférieure à 1,5 mètre (5 pi).

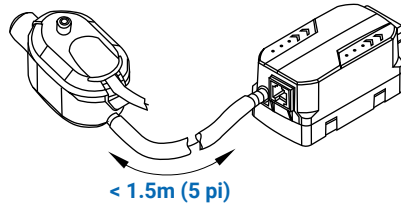

(8) Connectez votre tuyau de refoulement en silicone de 9mm (30 pi) o/d x 6mm (20 pi) i/d à l'embout de sortie de la pompe et fixez-le avec un collier de serrage. Acheminez le tube de décharge vers un drain approprié en évitant les restrictions.



(9) Un interrupteur d'alarme de haut niveau doit être câblé sur le fil du signal de refroidissement, afin d'empêcher le fonctionnement continu de l'unité de climatisation en cas de défaillance de la pompe.

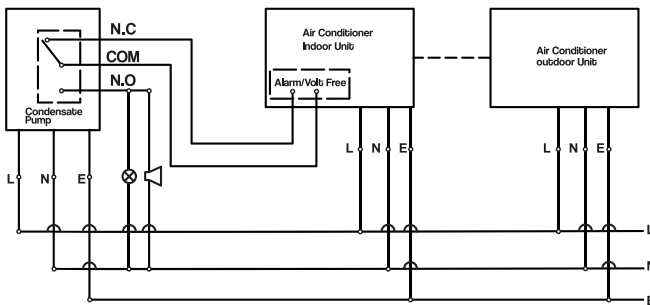

Puissance:
 (L) Live: Marron
 (N) Neutre: Bleu
 (E) Terre: Vert et Jaune

Sans alarme ni tension:
 (N.C.) Normalement fermé: Violet
 (COM) Commun: Rouge
 (N.O.) Normalement ouvert : Vert

(10) Testez le fonctionnement de la pompe en versant de l'eau dans le plateau de l'évaporateur. Vérifiez l'absence de fuites.



8. Dépannage

Problème	Cause	Solution
La pompe fonctionne en permanence	1. L'installation n'est pas horizontale.	Ajustez le réservoir pour le mettre à niveau.
	2. Il y a des résidus à l'intérieur du réservoir.	Nettoyez l'intérieur du réservoir et le flotteur.
La pompe est bruyante	1. L'eau siphonne à nouveau dans la pompe.	Vérifiez si le tuyau de sortie est plus bas que la pompe, ce qui entraîne un siphonnage, augmentez la position des pompes à condensat.
La pompe ne se met pas en marche	1. L'installation n'est pas horizontale.	Ajustez le réservoir, vérifiez le niveau d'eau.
	2. Le courant ne peut pas atteindre la pompe.	Vérifiez l'alimentation électrique.
	3. La tension n'est pas correcte.	Vérifiez la tension.

Note: Une utilisation et une maintenance appropriées peuvent améliorer la durée de vie de la pompe. Nous suggérons de vérifier et de nettoyer la pompe tous les 12 mois.

▲ AVERTISSEMENT

- Veillez à nettoyer le filet du filtre tous les 6 mois ou plus souvent pour éviter que la saleté ne bloque et n'affecte le fonctionnement de la pompe.
- L'alimentation sous tension de la pompe doit être protégée par un fusible à action lente de 0,5 A.
- Le manuel d'utilisation n'est fourni qu'à titre indicatif et est susceptible d'être modifié sans notification préalable. L'installation doit être effectuée par une personne qualifiée.

9. Langues

English



Español



Deutsche



Português



Русский



Italiano



Betriebshandbuch



1. Explosionsdiagramm

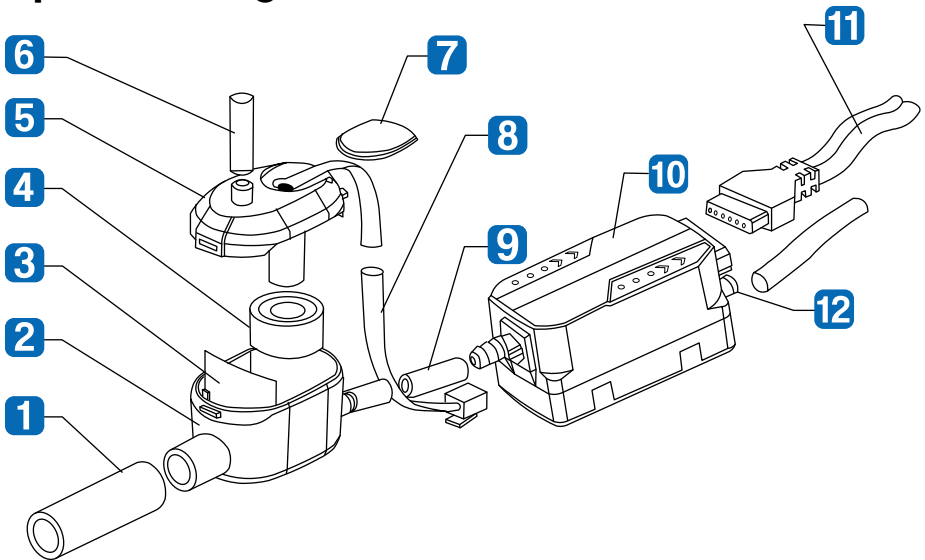

1 Silikonrohr

2 Boden des Reservoirs

3 Filter

4 Schwimmer

5 Reservoirabdeckung

6 Entlüftungsschlauch

7 Platine einsetzen

8 Sensorkabel

9 Schlauch verbinden

10 Montage der Pumpe

11 6-Pin-Buchsenleitung

12 Wasserauslassöffnung



2. Abmessungen mm (zoll)

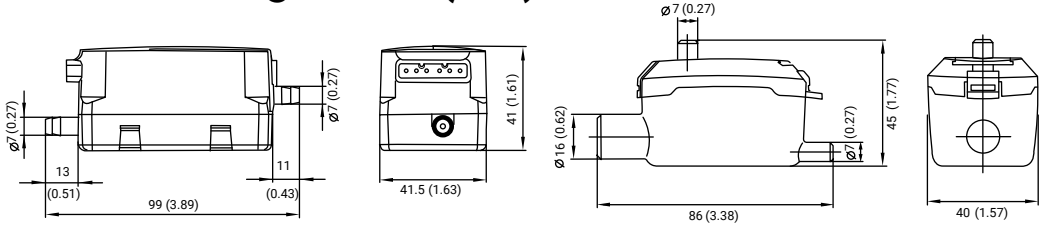

3. Technische Daten

Modell	Freddox
Spannung	100-230v ~/50-60Hz
Durchfluss	Max. 12L/h(3.2GPH)
Ansaughöhe	Max. 2m(6.5 Fuß)
Auslass Fallhöhe	Max. 7m(23 Fuß)
Tankinhalt	35ml (0.07pt)

4. Durchflussdiagramm

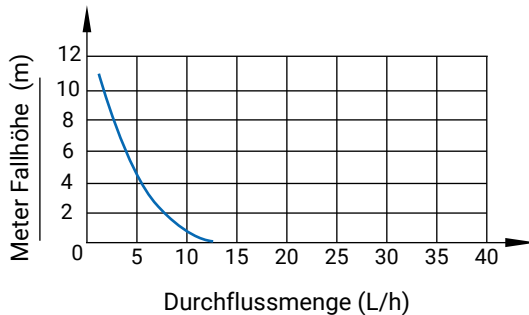

Fallhöhe:	0m	2m	4m	6m	7m
	0 Fuß	6.5 Fuß	13 Fuß	20 Fuß	23 Fuß
Durchfluss:	12 l/h	10 l/h	8 l/h	6 l/h	4 l/h
	3.2 gal/h	2.4gal/h	2.1gal/h	1.5gal/h	1.0 gal/h

5. Sicherheitsanweisungen

- Vergewissern Sie sich vor jedem Eingriff an der Pumpe, dass die Stromversorgung unterbrochen ist.
- Die Pumpe wurde nur für den Einsatz mit Wasser bewertet.
- Gefahr eines elektrischen Schlages. Diese Pumpe wurde nicht für den Einsatz in Schwimmbad- oder Meeresbereichen untersucht.
- Wenn das Kabel beschädigt ist, muss es durch ein spezielles Kabel oder eine spezielle Baugruppe ersetzt werden, die beim Hersteller oder seinem Kundendienst erhältlich ist.
- Lassen Sie diese Pumpe nicht trocken laufen.
- Achten Sie darauf, dass der Metallmagnet im Schwimmer immer nach oben gerichtet ist. Achten Sie immer darauf, dass der Behälter eine waagerechte Position hat.
- Nur für die Verwendung in Innenräumen geeignet.
- Nicht tauchbare Pumpe.

6. Verhindern von Siphonierung

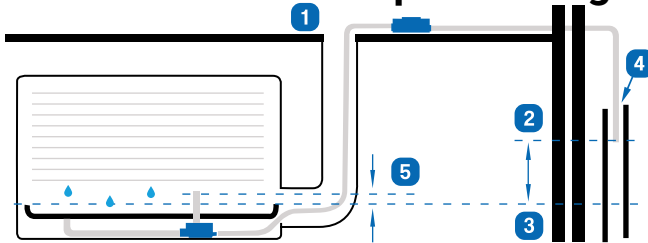

1. Zwischendecke
2. Ende des Auslassrohrs
3. Wasserstand in der Auffangwanne
4. Luftunterbrechung
5. Oberseite des Entlüftungsrohrs

7. Installationsanleitung

(1) Vergewissern Sie sich, dass der Schwimmer mit dem Magneten nach oben im Behälter positioniert ist, der Einfüllstutzen an seinem Platz ist und der Deckel fest auf dem Behälter sitzt.

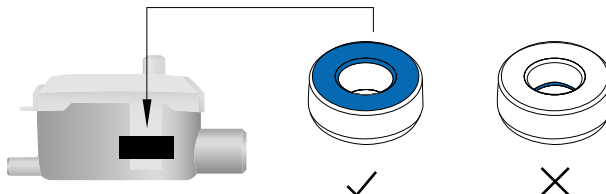

(2) Sichern Sie den Behälter waagrecht mit Klettbindern und verbinden Sie beim Inline-Behälter den Zulaufschlauch fest mit dem Abflussrohr.

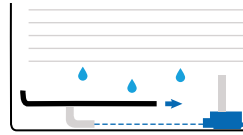
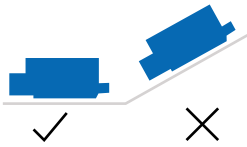

(3) Montieren Sie den Entlüftungsschlauch am Deckel des Behälters.

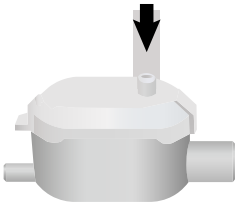

(4) Installieren Sie den Pumpenantrieb nach Möglichkeit oberhalb der Decke.

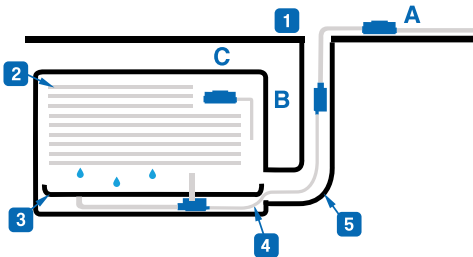

1. Zwischendecke
2. Verdampferschlange
3. Ablasswanne für Kondensat
4. Silikonrohr
5. Rohrleitung

(5) Schwingungsdämpfende Baugruppe.

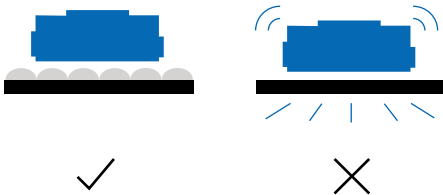

(6) Beachten Sie die Fließrichtung des Wassers.



(7) Schieben Sie den 9mm (30 Fuß) o/dx 6mm (20 Fuß) i/d Schlauch auf das Reservoir und die Pumpe. Mit Kabelbindern sichern. Stellen Sie sicher, dass die Länge unter 1,5 m liegt.

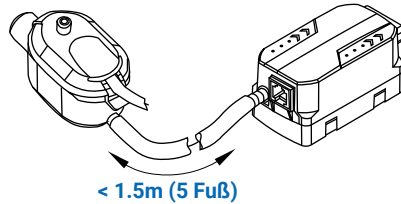

(8) Verbinden Sie Ihren 9mm o/d x 6mm i/d Silikonablassschlauch mit dem Auslassstutzen an der Pumpe und sichern Sie ihn mit einem Kabelbinder. Führen Sie das Abflussrohr zu einem geeigneten Abfluss, um Einschränkungen zu vermeiden.



(9) Ein Hochalarmschalter sollte in die Kühlsignalleitung verdrahtet werden, damit die Klimaanlage bei einem Ausfall der Pumpe nicht weiter in Betrieb ist.

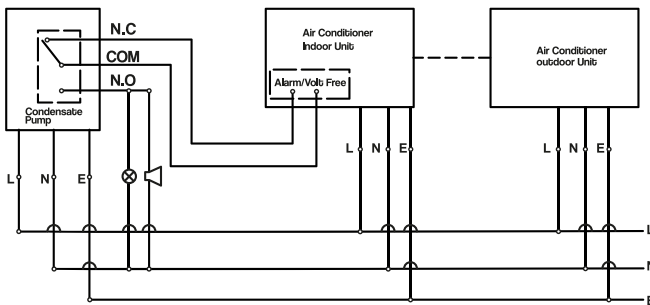

Leistung:
(L) Live: Braun
(N) Neutral: Blue
(E) Erde: Grün & Gelb

Alarm/Spannungsfrei:
(N.C.) Normalerweise geschlossen: Lila
(COM) Gemeinsam: Rot
(N.O.) Normalerweise offen: Grün

(10) Testen Sie den Pumpenbetrieb, indem Sie Wasser in die Verdampferwanne gießen. Prüfen Sie auf Undichtigkeiten.

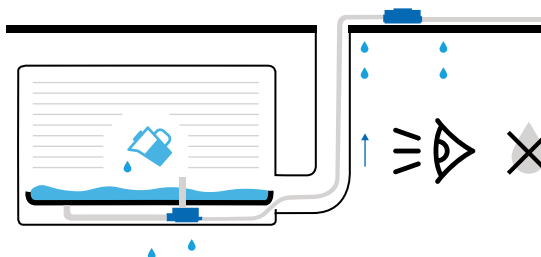



8. Fehlersuche

Problem	Ursache	Aktion
Pumpe läuft die ganze Zeit	1. Der Einbau erfolgt nicht horizontal.	Behälter einstellen, Wasserstand prüfen.
	2. Im Inneren des Tanks befindet sich Schlamm.	Reinigen Sie das Innere des Tanks und den Schwimmer.
Pumpen machen laute Geräusche	1. Das Wasser wird in der Pumpe zurückgesaugt.	Prüfen Sie, ob die Auslassleitung tiefer als die Pumpe liegt, was zu einer Siphonbildung führt, erhöhen Sie die Position der Kondensatpumpen.
Die Pumpe startet nicht	1. Der Einbau erfolgt nicht horizontal.	Stellen Sie den Behälter so ein, dass er eben ist.
	2. Der Strom kann die Pumpe nicht erreichen.	Spannungsversorgung prüfen.
	3. Die Spannung ist nicht korrekt.	Prüfen Sie die Spannung.

Hinweis: Eine sachgemäße Verwendung und Wartung kann die Lebensdauer der Pumpe verlängern. Wir empfehlen, die Pumpe alle 12 Monate zu überprüfen und zu reinigen.

⚠️ WARNUNG

- Achten Sie darauf, den Filter alle 6 Monate oder öfter zu reinigen, um zu vermeiden, dass der Schmutz die Pumpe verstopft und ihren Betrieb beeinträchtigt.
- Die stromführende Zuleitung zur Pumpe muss mit einer 0,5 A trägen Sicherung abgesichert werden.
- Die Betriebsanleitung dient nur zur Orientierung und kann ohne vorherige Ankündigung geändert werden. Die Installation muss von einer entsprechend qualifizierten Person durchgeführt werden.

9. Sprachen

English



Español



Français



Português



Русский



Italiano



Manual de Utilização



1. Vista Explodida

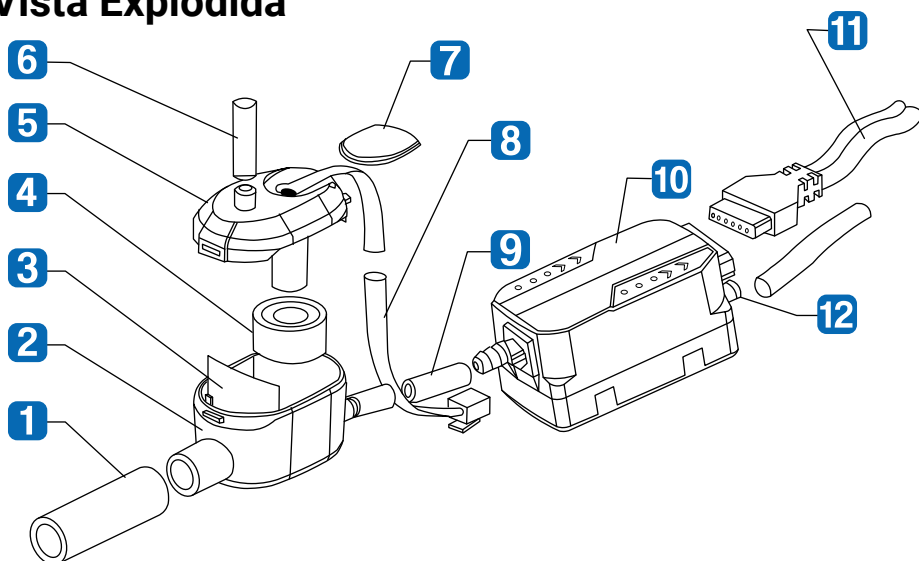

1 Tubo de silicone

2 Base do reservatório

3 Filtro

4 Flutuador

5 Tampa do reservatório

6 Tubo de respiração

7 Placa de inserção

8 Cabo do sensor

9 Tubo de conexão

10 Conjunto de bomba

11 Tomada de 6 pinos

12 Porta de saída de água



2. Dimensões mm (polegadas)

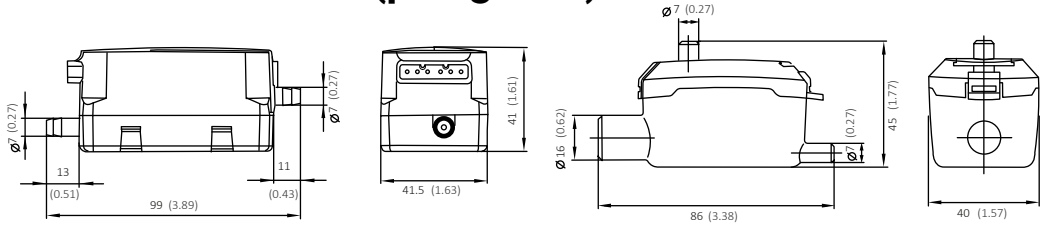

3. Dados técnicos

Modelo	Freddox
Voltagem	100-230v ~/50-60Hz
Caudal	Max. 12L/h(3.2GPH)
Aspiração	Max. 2m(6.5 pés)
Altura de descarga	Max. 7m(23 pés)
Capacidade do tanque	35ml (0.07pt)

4. Gráfico do Caudal

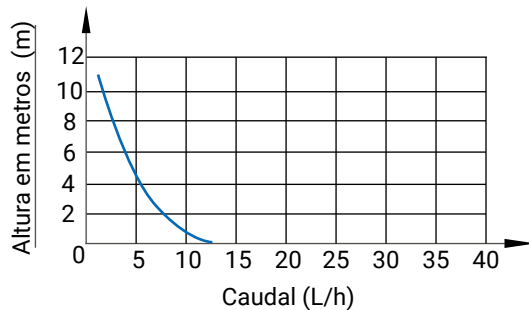

Altura:	0m	2m	4m	6m	7m
	0 pés	6.5 pés	13 pés	20 pés	23 pés
Caudal:	12 l/h	10 l/h	8 l/h	6 l/h	4 l/h
	3.2 gal/h	2.4gal/h	2.1gal/h	1.5gal/h	1.0 gal/h

5. Instruções de Segurança

- Antes de realizar qualquer tipo de manutenção na bomba, certifique-se de que a corrente está desligada.
- A bomba foi testada apenas para uso com água.
- Risco de choque elétrico. Esta bomba não foi testada para uso em piscinas ou zonas marinhas.
- Se o cabo estiver danificado, deve ser substituído por um cabo especial ou conjunto disponível no fabricante ou no seu agente de serviço.
- Não opere esta bomba a seco.
- Certifique-se sempre de que o ímã de metal no flutuador está voltado para cima. Certifique-se sempre de que o reservatório está nivelado e na horizontal.
- Apto apenas para uso no interior de uma casa ou local.
- Bomba não-submersível.

6. Prevenção de Sifonagem

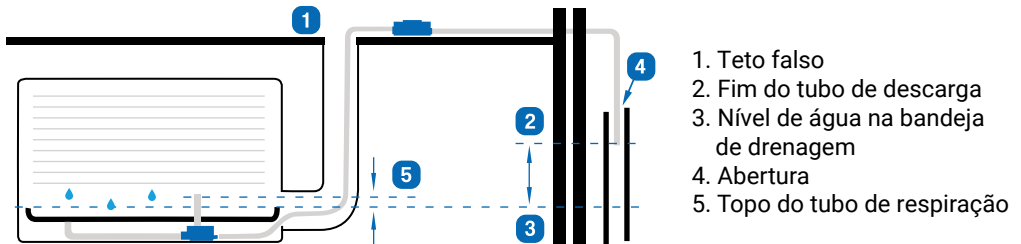

7. Installation Procedure

(1) Certifique-se de que o flutuador está posicionado no reservatório com o ímã para cima, de que o enchimento está no lugar e que a tampa está presa firmemente no reservatório.

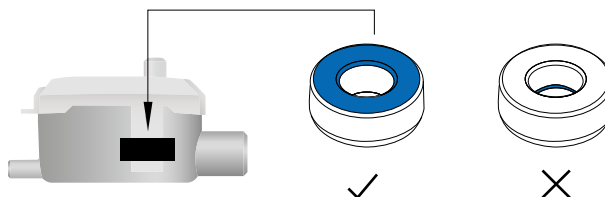

(2) Fixe o reservatório horizontalmente usando tiras de velcro. Conecte o reservatório em linha ao tubo de drenagem firmemente, usando a mangueira de entrada.

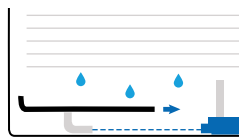
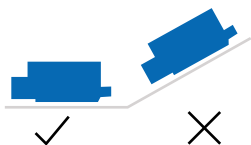

(3) encaixe o tubo de respiração na tampa do reservatório.

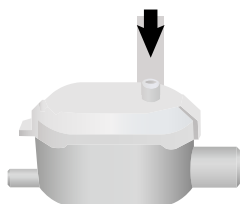

(4) Instale a unidade de comando da bomba acima do teto, onde possível.

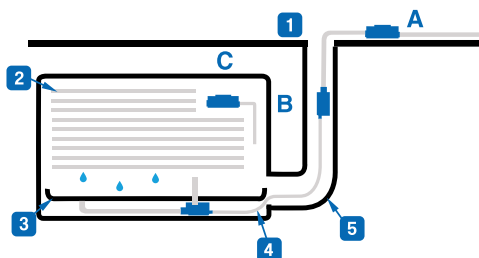

1. Teto falso
2. Bobina de Evaporação
3. Bandeja de drenagem de condensação
4. Tubo de silicone
5. Conduta

(5) Montagem anti-vibração.

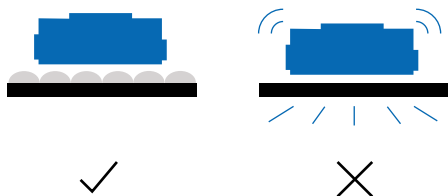

(6) Observe a direção do fluxo de água.



(7) Introduza o tubo de 9mm (30 pés) o/dx 6mm (20 pés) i/d no reservatório e na bomba. Fixe com braçadeiras. Certifique-se de que o comprimento é inferior a 1,5 metros (5 pés).

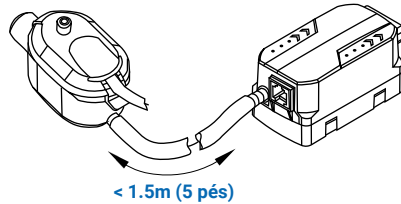

(8) Conecte o tubo de descarga de silicone i/d de 9mm (30 pés) o/d x 6mm (20 pés) à saliência de saída da bomba e prenda com uma braçadeira. Direcione o tubo de descarga para um dreno apropriado, evitando obstruções.



(9) Um interruptor de alarme de excesso de nível deverá ser conectado ao fio de sinal de arrefecimento, para evitar o funcionamento contínuo da unidade de ar condicionado em caso de falha da bomba.

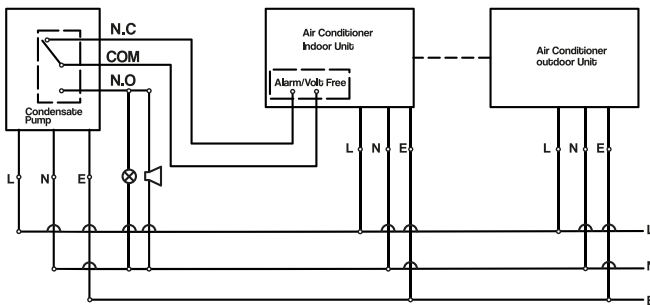

Alimentação:

(L) Fase: Castanho

(N) Neutro: Azul

(E) Terra: Verde e Amarelo

Sem alarme/volt:

(N.C.) Normalmente fechado: Roxo

(COM) Comum: Vermelho

(N.O.) Normalmente aberto: Verde

(10) Teste o funcionamento da bomba despejando água na bandeja do evaporador. Verifique se existem fugas.





8. Solução de Problemas

Problema	Causa	Ação
A bomba está sempre em funcionamento	1. A instalação não é horizontal.	Ajuste o tanque de forma a nivelá-lo.
	2. Há lama dentro do tanque.	Limpe o interior do tanque e do flutuador.
As bombas fazem ruído intenso	1. A água é sugada de volta para a bomba.	Verifique se o tubo de saída está mais baixo do que a bomba, resultando em sifonamento. Eleve a posição das bombas de condensação.
A bomba não começa a funcionar	1. A instalação não é horizontal.	Ajuste o tanque, verifique o nível da água.
	2. A energia não chega à bomba.	Verifique a fonte de alimentação.
	3. A voltagem não está correta.	Verifique a voltagem.

Observação: O uso e a manutenção adequados podem aumentar a vida útil da bomba. Sugerimos que verifique e limpe a bomba a cada 12 meses.

⚠ AVISO

- Certifique-se que limpa a rede do filtro a cada 6 meses ou mais frequentemente, para evitar que detritos bloqueiem a bomba e afetem o seu funcionamento.
- A alimentação para a bomba deve estar fundida com um fusível de fusão lenta de 0,5A.
- O Manual de Utilização é apenas para orientação e está sujeito a alterações sem qualquer notificação prévia; a instalação deverá ser realizada por uma pessoa devidamente qualificada.

9. Idiomas

English



Español



Français



Deutsche



Русский



Italiano



Руководство по эксплуатации



1. Разнесенная сборка

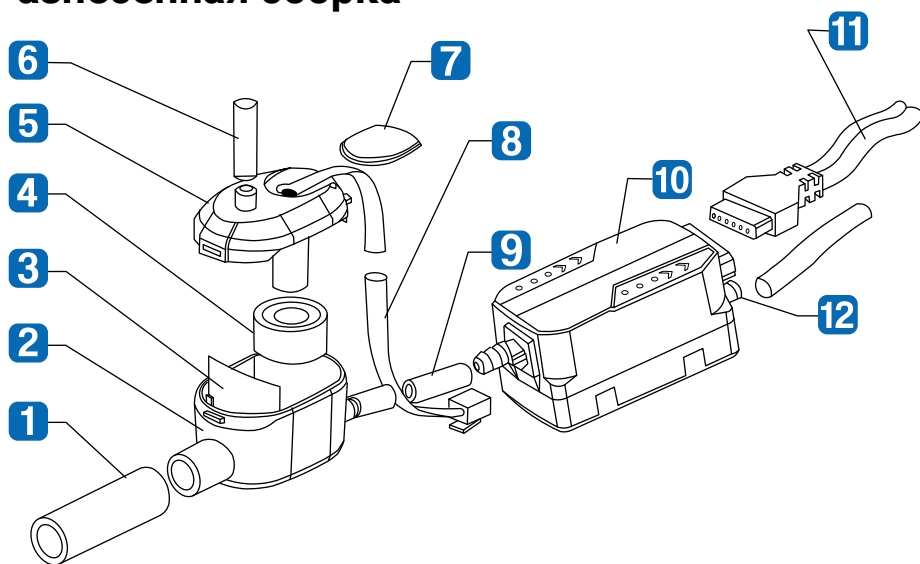

1 Siliconowa rurka

6 Wzduchootwodna rurka

11 6-kontaktowy
sztekerowy złącz

2 Podstawa zbiornika

7 Wstawka

3 Filtr

8 Kabel czujnika

12 Wodowypuskne
otwórze

4 Pływacz

9 Połączająca rurka

5 Kłyszka zbiornika

10 Blok pompy

2. Размеры мм (футов)

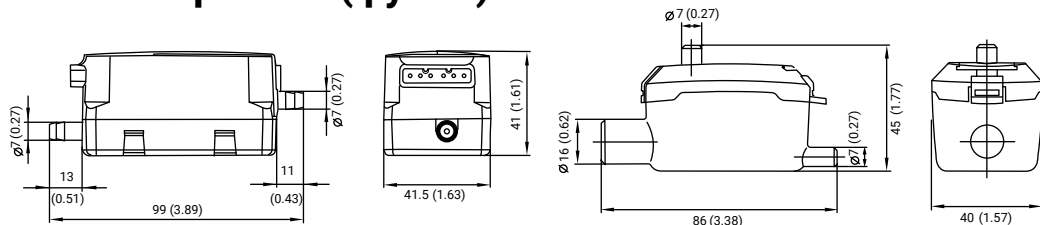

3. Технические характеристики

Модель	Freddox
Напряжение	100-230 В ~ /50-60 Гц
Скорость потока	Макс. 12 л/ч (3,2 галлона/час)
Высота всасывания	Макс. 2м (6,5 футов)
Высота напора	Макс. 7м (23 фута)
Вместимость резервуара	35 мл (0,07 пинты)

4. График изменения скорости потока

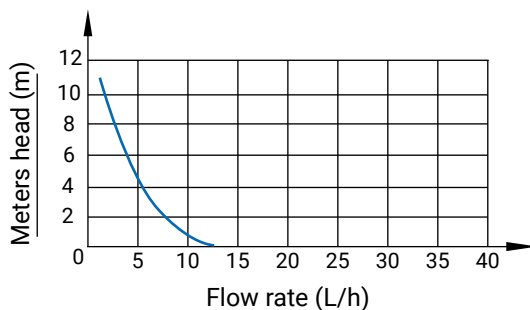

Высота:	0м	2м	4м	6м	7м
	0футов	6.5футов	13футов	20футов	23футов
Поток:	12 л/ч	10 л/ч	8 л/ч	6 л/ч	4 л/ч
	3.2галлона/час	2.4галлона/час	2.1галлона/час	1.5галлона/час	1.0галлона/час

5. Инструкции по технике безопасности

- Перед выполнением любой операции с насосом убедитесь, что питание отключено.
- Насос был протестирован для использования только с водой.
- Риск поражения электрическим током. Этот насос не тестировался на предмет использования в бассейнах и морской воде.
- Если шнур поврежден, его необходимо заменить специальным шнуром или оборудованием, которое можно приобрести у производителя или у сервисного агента.
- Не запускайте этот насос всухую.
- Всегда следите за тем, чтобы металлический магнит в поплавке был направлен вверх. Всегда следите за тем, чтобы резервуар располагался ровно и горизонтально.
- Допускается использование только внутри помещений.
- Непогружной насос.

6. Предотвращение сифонирования

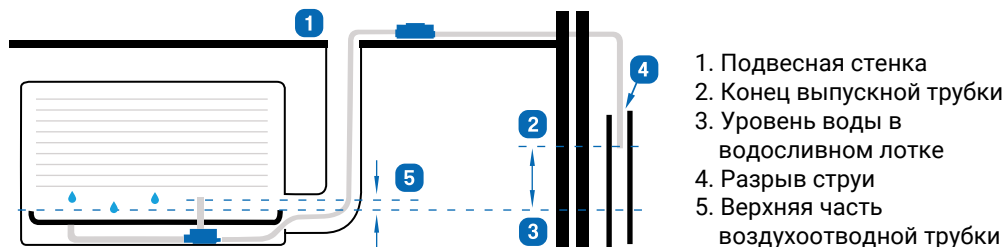

7. Порядок установки

(1) Убедитесь, что поплавков установлен в резервуаре таким образом, что магнит находится сверху, наполнитель на месте, крышка плотно прикреплена к резервуару.

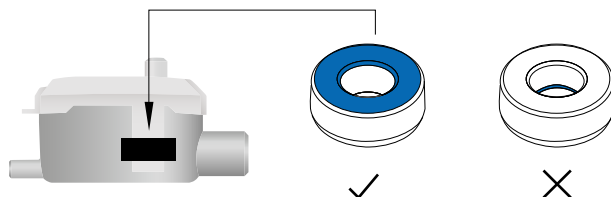

(2) Закрепите резервуар в горизонтальном положении с помощью полосок-липучек; при работе со встраиваемым резервуаром используйте впускной шланг для надежного соединения с водовыпускной трубкой.

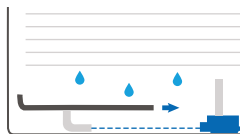
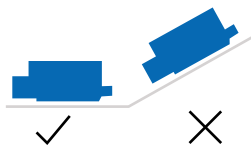

(3) Установите воздухоотводную трубку на крышку резервуара.

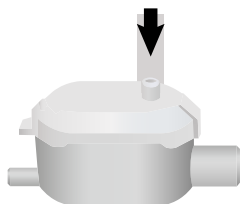

(4) Установите насосный привод на верхнюю крышку в удобном месте.

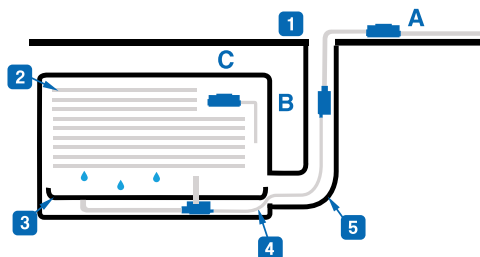

1. Подвесная стенка
2. Змеевик испарителя
3. Лоток для отвода конденсата
4. Силиконовая трубка
5. Корпус

(5) Антивибрационная сборка.

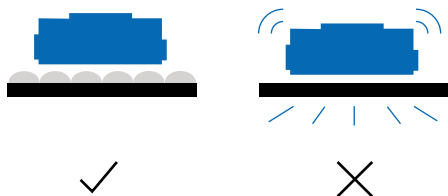

(6) Следует учитывать направление потока воды.



(7) Подсоедините трубку с наружным диаметром 9мм (30 футов) и внутренним диаметром 6мм (20 футов) к резервуару и насосу. Зафиксируйте с помощью кабельных стяжек. Убедитесь, что длина не превышает 1,5 метра (5 футов).

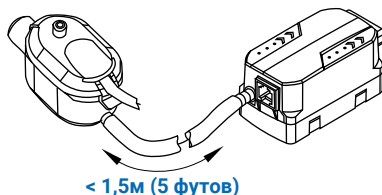

(8) Подсоедините силиконовую выпускную трубку с наружным диаметром 9мм (30 футов) и внутренним диаметром 6мм (20 футов) к выпускному штуцеру на насосе и закрепите кабельной стяжкой. Подсоедините выпускную трубку к соответствующему сливу, избегая возможных пережатий.

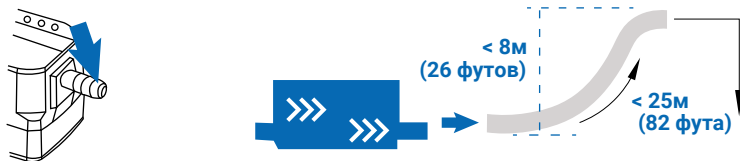

(9) Переключатель аварийной сигнализации высокого уровня должен быть подключен к сигнальному проводу охлаждения, чтобы предотвратить продолжение работы кондиционера в случае отказа насоса.

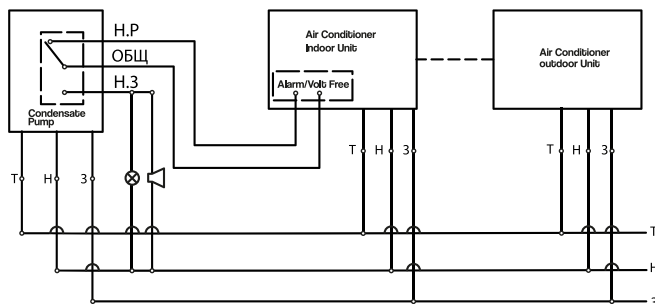

Power:

- (Т) Ток: Коричневый
- (Н) Нейтральный: Синий
- (З) Земля: Зеленый и желтый

Сигнализация/без напряжения:

- (Н.З.) Нормально замкнутый: Фиолетовый
- (ОБЩ) Общий: Красный
- (Н.Р.) Нормально разомкнутый: Зеленый

(10) Протестируйте работу насоса, налив воду в поддон испарителя. Проверьте наличие утечек.

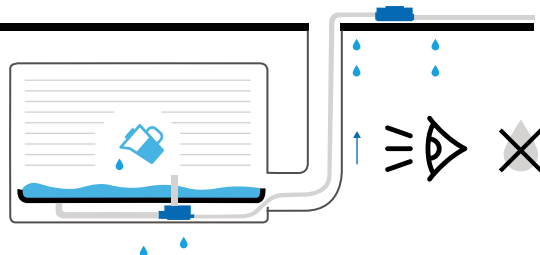

8. Устранение неисправностей

Проблема	Причина	Действие
Насос работает постоянно	1. Устройство расположено не горизонтально.	Отрегулируйте наклон резервуара и проверьте уровень воды.
	2. На дне резервуара есть осадок.	Очистите внутреннюю часть резервуара и поплавков.
Насосы издают сильный шум	1. Вода попадает обратно в насос.	Проверьте, не находится ли уровень выпускной трубки ниже уровня насоса, так как это может привести к сифонированию; установите конденсатные насосы на более высокий уровень.
Насос не включается	1. Устройство расположено не горизонтально.	Отрегулируйте резервуар так, чтобы выровнять его.
	2. Питание не поступает к насосу.	Проверьте источник питания.
	3. Установлено некорректное напряжение.	Проверьте напряжение.

Примечание: Правильное использование и техническое обслуживание продлевают срок службы насоса. Рекомендуем проверять и чистить насос каждые 12 месяцев.

▲ ВНИМАНИЕ

- Обязательно очищайте сетку фильтра каждые 6 месяцев или чаще, чтобы избежать засорения грязью и негативного влияния на работу насоса.
- При подаче напряжения к насосу необходимо использовать плавкие предохранители на 0,5 А.
- Руководство по эксплуатации предназначено только для ознакомления и может быть изменено без предварительного уведомления. Установка оборудования должна выполняться квалифицированным лицом.

9. Языки

English



Español



Français



Deutsche



Português



Italiano



Manuale Operativo



1. Diagramma Esploso

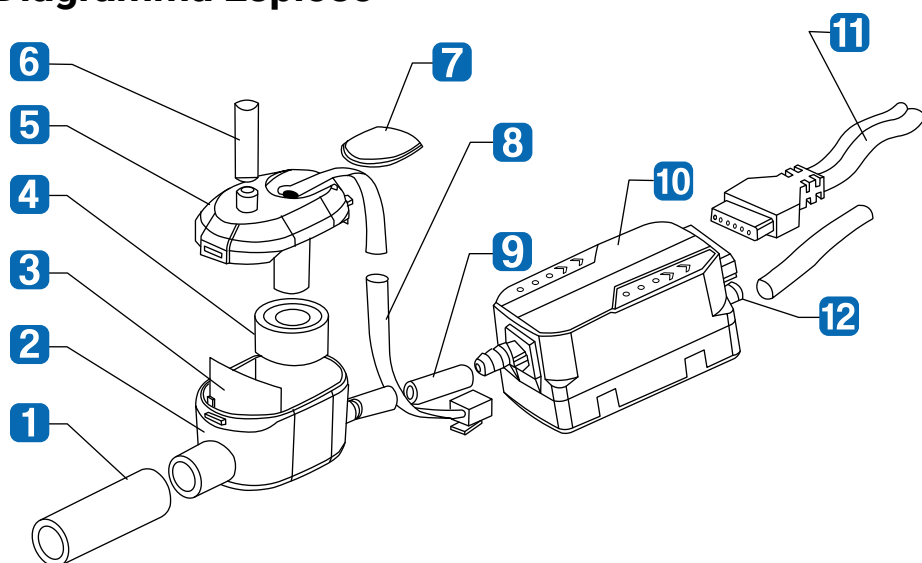

1 Tubo di silicone

2 Base del serbatoio

3 Filtro

4 Galleggiante

5 Coperchio del serbatoio

6 Tubo di sfiato

7 Scheda di inserimento

8 Cavo del sensore

9 Tubo di collegamento

10 Gruppo pompa

11 Cavo per ingresso a 6 pin

12 Porta di uscita dell'acqua



2. Dimensioni mm (pollici)

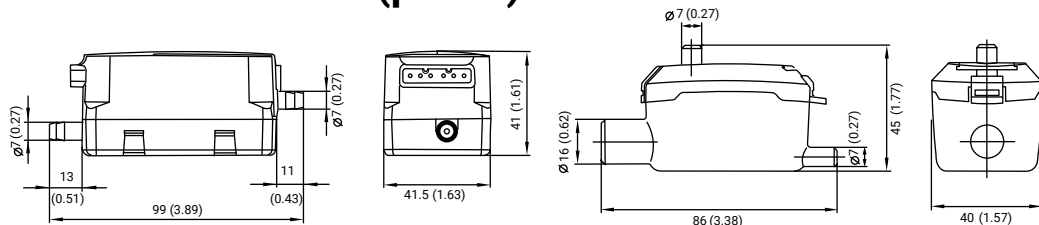

3. Dati Tecnici

Modello	Freddox
Tensione	100-230v ~/50-60Hz
Portata	Max. 12L/h(3.2GPH)
Aspirazione in dislivello	Max. 2m(6.5 piedi)
Prevalenza di scarico	Max. 7m(23 piedi)
Capacità del serbatoio	35ml (0.07pt)

4. Grafico Della Portata

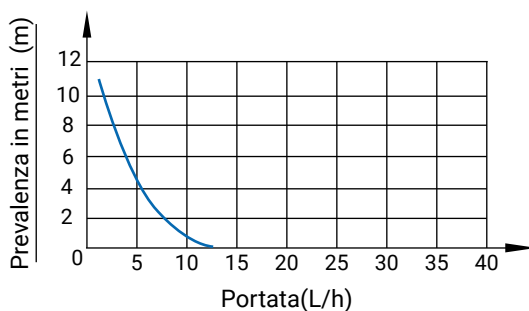

Prevalenz:	0m	2m	4m	6m	7m
	0 piedi	6.5 piedi	13 piedi	20 piedi	23 piedi
Flusso:	12 l/h	10 l/h	8 l/h	6 l/h	4 l/h
	3.2 gal/h	2.4gal/h	2.1gal/h	1.5gal/h	1.0 gal/h

5. Istruzioni Di Sicurezza

- Prima di effettuare qualsiasi operazione sulla pompa, assicurarsi che l'alimentazione sia scollegata.
- Questa pompa è stata valutata esclusivamente per l'uso solo con acqua.
- Rischio di scossa elettrica. Questa pompa non è stata studiata per l'uso in piscine o aree marine.
- Se il cavo è danneggiato, esso deve essere sostituito con un cavo speciale o un gruppo disponibile presso il produttore o il relativo agente.
- Non far funzionare questa pompa a secco.
- Assicurarsi sempre che il magnete metallico nel galleggiante sia rivolto verso l'alto. Assicurarsi sempre che il serbatoio sia piatto e orizzontale.
- Accettabile esclusivamente per l'uso in interni.
- Pompa non sommergibile.

6. Prevenire il sifonamento

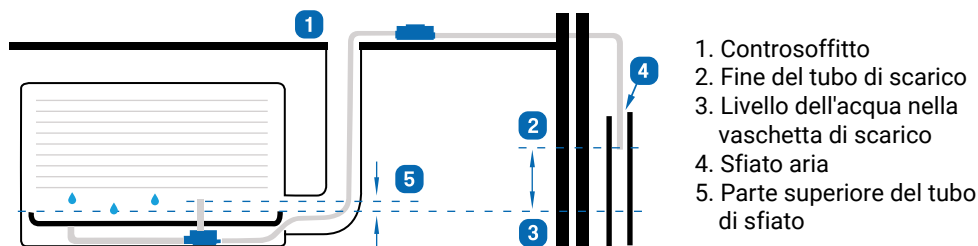

7. Procedura d'installazione

(1) Assicurarsi che il galleggiante sia posizionato nel serbatoio con il magnete rivolto verso l'alto, il dispositivo di riempimento sia in posizione e il coperchio sia fissato saldamente al serbatoio.

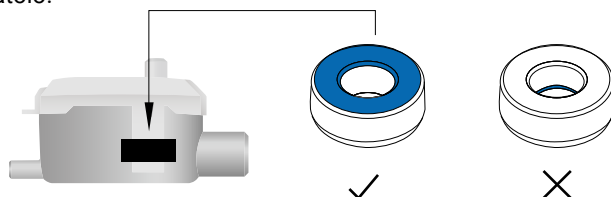

(2) Fissare il serbatoio orizzontalmente utilizzando strisce di velcro e per il serbatoio in linea, utilizzare il tubo di ingresso per collegarlo saldamente al tubo di drenaggio.

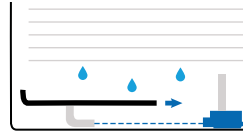
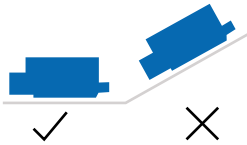

(3) Montare il tubo di sfiato al coperchio del serbatoio.

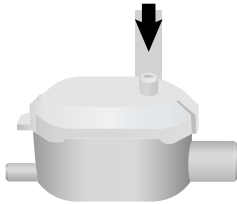

(4) Installare l'unità di azionamento della pompa sopra il soffitto, ove possibile.

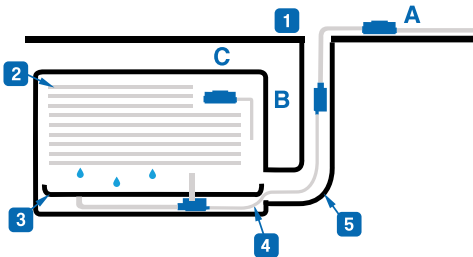

1. Controsoffitto
2. Bobina dell'evaporatore
3. Vaschetta di scarico della condensa
4. Tubo di silicone
5. Condotto

(5) Gruppo antivibrazioni.

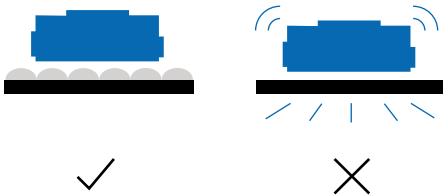

(6) Prendere nota della direzione del flusso d'acqua.



(7) Spingere il tubo da 9mm (30 piedi) o/d x 6mm (20 piedi) i/d sul serbatoio e sulla pompa. Fissare con fascette per cavi. Assicurarsi che la lunghezza sia inferiore a 1,5 metri (5 piedi).

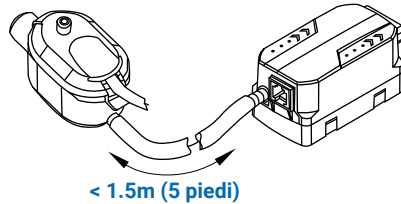

(8) Collegare il tubo di scarico di silicone da 9mm (30 piedi) o/d x 6mm (20 piedi) i/d alla punta di uscita sulla pompa e fissarlo con una fascetta per cavi. Condurre il tubo di scarico a uno scarico appropriato evitando restrizioni.



(9) Un interruttore di allarme di alto livello deve essere cablo nel cavo del segnale di raffreddamento, al fine di evitare il funzionamento continuato dell'unità di condizionatore dell'aria nel caso di guasto della pompa.

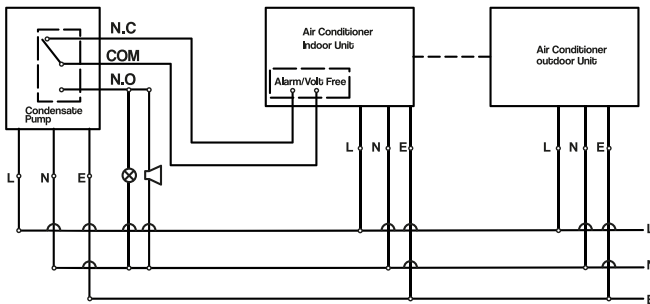

Energia:
(L) Sotto tensione: Marrone
(N) Neutro: Blu
(E) Terra: Verde e Giallo

Allarme/senza tens:
(N.C.) Normalmente chiuso: Purple
(COM) Comune: Rosso
(N.O.) Normalmente aperto: Verde

(10) Testare il funzionamento della pompa versando acqua nella vaschetta dell'evaporatore. Verificare la presenza di perdite.



8. Risoluzione dei Problemi

Problema	Causa	Azione
La pompa è costantemente in funzione	1. L'installazione non è orizzontale.	Regolare il serbatoio in modo che sia pari.
	2. Sono presenti liquami all'interno del serbatoio.	Pulire l'interno del serbatoio e il galleggiante.
Le pompe emettono un forte rumore	1. L'acqua sta ritornando nella pompa.	Verificare se il tubo di uscita è più basso della pompa il che darebbe origine a sifonamento, alzare la posizione delle pompe per condensa.
La pompa non si avvia	1. L'installazione non è orizzontale.	Regolare il serbatoio, verificare il livello dell'acqua.
	2. La pompa non riceve energia.	Verificare l'alimentazione elettrica.
	3. La tensione non è corretta.	Verificare la tensione.

Nota: Un uso e una manutenzione corretti possono migliorare la durata della pompa. Si consiglia di verificare e pulire la pompa ogni 12 mesi.

⚠ WARNING

- Assicurarsi di pulire la retina del filtro ogni 6 mesi o più spesso per evitare che la sporcizia si blocchi e comprometta il funzionamento della pompa.
- L'alimentazione alla pompa deve essere protetta da un fusibile ad azione lenta da 0,5 A.
- Il manuale operativo è puramente indicativo ed è soggetto a modifiche senza preavviso, l'installazione deve essere effettuata da una persona adeguatamente qualificata.

9. Lingue

English



Español



Français



Deutsche



Português



Русский

